

Ghid de logistică



Oechsler AG

Matthias-Oechsler-Straße 9
91522 Ansbach
Deutschland
Fon: +49 (0) 981 1807-0
Fax: +49 (0) 981 1807-222

Oechsler AG

Dettenheimer Straße 20
91781 Weißenburg
Deutschland
Fon: +49 (0) 9141 990-0
Fax: +49 (0) 9141 990-3

S. C. Schneider & Oechsler International s.r.l.

Strada Iancu Jianu nr. 25/J
315400 Lipova
Rumänien
Fon: +40 (0) 257 206-760
Fax: +40 (0) 257 206-764

Persoane de contact

Ansbach

Andreas Mieth | Şef logistică
Telefon: +49 (0) 981 1807-196
Fax: +49 (0) 981 1807-197
E-Mail: a.mieth@oechsler.com

Michael Trautmann | Şef adjunct
logistică
Telefon: +49 (0) 981 1807-219
Fax: +49 (0) 981 1807-197
E-Mail: m.trautmann@oechsler.com

Lisa Heinz | Transport logistică
Telefon: +49 (0) 981 1807-789
Fax: +49 (0) 981 1807-197
E-Mail: transport@oechsler.com

Weißenburg

Werner Hüttinger | Şef logistică
Telefon: +49 (0) 9141 990-420
Fax: +49 (0) 9141 990-302
E-Mail: w.huettinger@oechsler.com

Klaudija Cogelja | Şef adjunct
logistică
Telefon: +49 (0) 9141 990-434
Fax: +49 (0) 9141 990-302
E-Mail: k.cogelja@oechsler.com

Aleksandar Bozanin-Retek | Management transport
Telefon: +49 (0) 981 1807-825
Fax: +49 (0) 981 1807-222
E-Mail: a.bozanin@oechsler.com

Lipova

Alexander Weiß | Director comercial
Telefon: +49 (0) 981 1807-808
Fax: +49 (0) 981 1807-291
E-Mail: a.weiss@oechsler.com

Adelin More | Şef de echipă
logistică
Telefon: +40 (0) 257 206-760
Fax: +40 (0) 257 206-764
E-Mail: a.more@s-o-international.com

Cuprins

1. Scopul și domeniul de aplicabilitate ale ghidului
2. Ambalarea
 - 2.1. Condiții generale
 - 2.2. Marcarea containerelor
 - 2.3. Dimensiuni de ambalare
 - 2.4. Unități de încărcare
 - 2.4.1. Paleți
 - 2.4.2. Stivuirea containerelor pe paleți
 - 2.4.3. Sigilarea și fixarea
 - 2.5. Ambalaje returnabile (ambalajul reutilizabil)
 - 2.5.1. Cutie obișnuită
 - 2.5.2. Ambalaje returnabile ale furnizorului
 - 2.5.3. Evidența ambalajelor împrumutate
 - 2.6. Ambalaje nereturnabile (ambalaje de unică folosință)
3. Identificarea dispozitivelor de transport pentru încărcătură
 - 3.1. Sistemul de management al calității VDA cu privire la etichetele bunurilor
 - 3.2. Aplicarea etichetelor bunurilor
4. Livrarea
 - 4.1. Data livrării / Datele recepției bunurilor
 - 4.2. Dimensiunile exterioare și greutatea
 - 4.3. Informații și documente care însoțesc livrarea
5. Transportul
6. Dreptul de proprietate
7. Diverse

1. Scopul și domeniul de aplicabilitate ale ghidului

Scopul prezentului Ghid de logistică este de a informa furnizorii cu privire la diversele cerințe ale societății Oechsler pentru a asigura un flux al materialelor eficient și liber de obstacole.

Cu excepția cazului în care au fost încheiate alte acorduri contractuale, prezentul ghid va avea caracter executoriu în relația dintre Furnizor și societatea Oechsler. Denumirea de societatea Oechsler face referire atât la societatea Oechsler cât și la filialele acesteia.

În cazul în care se află în imposibilitatea de a livra bunurile conform instrucțiunilor, Furnizorul va informa societatea Oechsler în acest sens anterior livrării.

2. Ambalarea

2.1. Condiții generale

Bunurile vor fi livrate în ambalajele stabilite și convenite anterior de către Furnizor și societatea Oechsler.

Pentru livrarea bunurilor în alte ambalaje decât cele convenite, este necesară permisiunea societății Oechsler. În cazul lipsei de ambalaje goale, orice ambalaj neconform (ambalaj pentru situații de urgență) va fi definit în prealabil pentru fiecare articol.

În cazul nerespectării standardului de ambalare definit, din vina Furnizorului, societatea Oechsler își rezervă dreptul de a factura către Furnizor contravaloarea costurilor cu manipularea și reambalarea precum și a costurilor suportate cu depozitarea, distrugerea și reciclarea materialului de ambalare.

Ca regulă generală, ambalajele sau componentele acestora nu vor conține spumă poliuretanică sau amine.

Furnizorul este obligat, în orice caz, să se asigure că bunurile ajung în bună stare la destinație utilizând ambalaje corespunzătoare, o unitate de încărcare corespunzătoare și mijloace de protecție în timpul transportului.

Furnizorul este răspunzător de orice deteriorare a calității determinată de ambalajele distruse, defecte, umede sau unse sau de ambalajele care prezintă alte defecte.

Anterior efectuării de livrări în serie, se va obține aprobarea Departamentului de Logistică/ Departamentului pentru Inspecția Bunurilor de Intrare. Ambalajele unitare (cutiile de carton) vor suporta o greutate de până la 30 kg (min.: carton ondulat cu perete dublu). În principiu, în cazul în care bunurile sunt livrate neambalate, acestea nu vor fi acceptate. Același lucru se aplică, de asemenea, materialului în vrac, cum ar fi șuruburile/bolțurile, piesele din plastic etc.

2.2. Marcarea containerelor

Pentru a descrie unitatea de manipulare pentru diverse tipuri de containere, dimensiunile respective sunt introduse și actualizate în sistemul SAP al societății Oechsler.

În cazul în care este necesar un nou tip de container pentru un proiect sau nu se află în listă un anumit tip de container specific furnizorului, respectivul tip de container va fi introdus și actualizat în mod unic în sistemul Oechsler pentru a permite procesarea proiectului.

Modificările vor fi efectuate doar de către societatea Oechsler.

Materialul de ambalare	Abreviere	Nr. materialului de ambalare	Lungime (mm)	Lățime (mm)	Înălțime (mm)
Europalet	EU	400480	1200	800	
Cutie rigidă	RB	400065	1200	800	1000
Palet din plasă de sârmă	GP	400415	1240	840	970
Eurocontainer Oechsler maroniu mic	OE2	401540	400	300	170
Eurocontainer Oechsler maroniu mare	OE1	401550	600	400	320

2.3. Dimensiuni de ambalare

Volume și greutate		Unitatea de ambalare	Unitatea de încărcare
Greutatea maxima a bunurilor livrate în saci		25 kg	
Greutatea maxima a containerului / cutiei de carton		15 kg	
Dimensiunile maxime pentru ambalajul returnabil	L	600 mm	1200 mm
	W	400 mm	800 mm
	H	400 mm	1100 mm
Dimensiunile maxime pentru ambalajul nereturnabil	L	600 mm	1200 mm
	W	400 mm	800 mm
	H	400 mm	1100 mm

Alte greutăți și dimensiuni sunt acceptate doar în baza acordului prealabil al Departamentului de Logistică.

2.4. Unități de încărcare

2.4.1. Paleți

Paleții trebuie să respecte criteriile de schimb ale European Pallets Pool iar forma și dimensiunile acestora trebuie să fie în conformitate cu imaginea aflată sub „CORECT”. Paleții cu alte forme sau dimensiuni necesită acordul prealabil al societății Oechsler.

CORECT

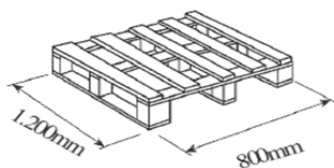

INCORECT

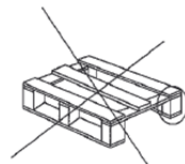
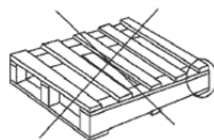

Palet cu dimensiune redusă la jumătate

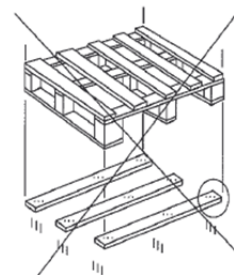

Palet cu grinzi longitudinale pe toate părțile – 3 scânduri inferioare suplimentare așezate prin partea de jos, conform imaginii

Manipularea întregii unități de încărcare prin partea frontală este posibilă cu ajutorul unui echipament de transport la nivelul pardoselii.

Lățimea de intrare: 710 mm

Înălțimea de intrare: 100 mm

Înălțimea maximă a paletului încărcat: 1100 mm.

Nivelul minim de umplere a unui palet constă într-un strat complet de unități de ambalare. În cazul în care nu este posibilă încărcarea paletului pe întreaga suprafață, stratul fie va fi completat cu ambalaje goale fie va fi așezat în așa fel încât să se asigure manipularea și transportul încărcăturii în condiții de siguranță.

Nu este permisă utilizarea paleților special și a celor supradimensionați.

2.4.2. Stivuirea containerelor pe paleți

Unitățile de încărcare vor fi formate prin depozitarea ambalajelor unitare pe palet de manieră combinată.

Ori de câte ori este posibil, straturile vor acoperi întreaga suprafață a paletului. În cazul în care acest lucru nu este posibil, stratul va fi completat cu ambalaje goale.

Ca regulă, livrările se vor efectua în ambalaje unitare conținând material dintr-o singură categorie sau un singur lot.

Dacă, în cazul comenzilor de cantități mici, nu este posibil să se formeze unități de încărcare complete, containerele cu diferite numere ale materialelor pot fi ambalate împreună pe palet mixt. O premisă în acest sens o constituie faptul că pachetele individuale sunt grupate împreună în funcție de numărul materialului și sunt identificate în mod separat, și că unitatea de încărcare colectivă este identificată ca fiind un palet mixt. Această notă de identificare va fi atașată în partea frontală a paletului, într-un loc vizibil.

Este permisă prezența a maxim un (1) palet mixt identificat în mod separat la fiecare livrare.

Încărcătura nu va depăși dimensiunile de bază ale paletului (800 x 1,200 mm). Nu este permisă depășirea înălțimii sau a lățimii admise.

Materiile prime sau inserțiile nu vor fi ambalate în containere cadru!

CORECT

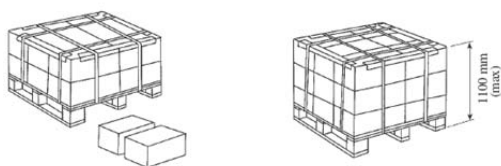

INCORECT

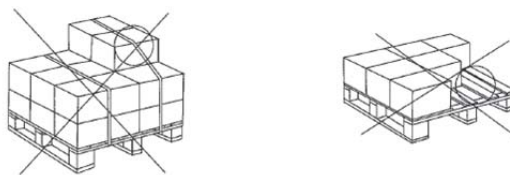

Înălțimea de depozitare maximă:

EG 4317 (OE2) 6 straturi

EG 6432 (OE1) 3 straturi

Nu este permisă amestecarea numerelor diferitelor avize de expediție a mărfii din cadrul unui singur strat. În cazul în care este necesar, paletii de transport trecuți pe un (1) aviz de expediție a mărfii pot fi construiți utilizând o apărătoare terminală pentru protecție în timpul transportului și pentru ridicarea dublă în vederea optimizării transportului.

2.4.3. Sigilarea și fixarea

Materialele în vrac vor fi introduse în saci de poliuretan și sigilate. Materialele care nu se află în vrac vor fi sigilate utilizând carcase capac de carton sau ambalaje interne goale.

Cartoanele vor fi sigilate cu bandă adezivă, iar unitățile de încărcare vor fi fixate cu ajutorul unor curele de plastic.

Nu este permisă utilizarea curelelor din metal sau oțel sau din folie aderentă.

(Excepție: curele din oțel sunt premise pentru transportul uneltelor).

Unitățile de încărcare constând într-un palet și straturi de cutii de carton vor fi legate în două direcții.

Curelele pentru fixare nu vor fi, în niciun caz, pătrunde în straturile de carton. În cazul în care este necesară protejarea încărcăturii, se vor utiliza colțare de întărire. La planificarea ambalării se va stabili dacă este necesară utilizarea carcaselor capac.

CORECT

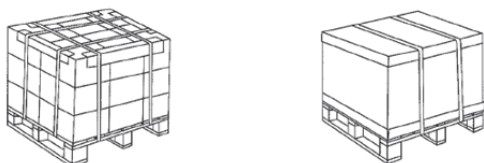

INCORECT

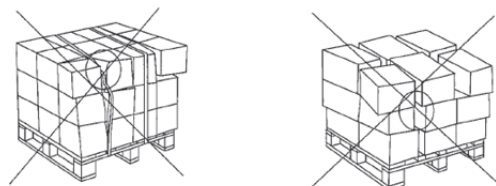

2.5. Ambalaje returnabile (ambalaje reutilizabile)

2.5.1. Cutie obișnuită

Ca regulă generală, ambalajele returnabile ale societății Oechsler vor fi utilizate pentru transportul pe teritoriul Germaniei. Nu este permisă aplicarea de etichete pe ambalajele returnabile sau marcarea acestora cu litere!

Materialele de ambalare trimise Furnizorului de către societatea Oechsler nu vor fi utilizate pentru:

- transportul intern în procesele de producție ale Furnizorului;
- depozitarea temporară a produselor semi-finite;
- depozitarea la locația Furnizorului în alte scopuri decât cele impuse de livrarea curentă;
- livrări către sub-furnizori (posibile doar cu acordul societății Oechsler).

Furnizorul este 100% răspunzător de procurarea ambalajelor interne precum și de procurarea cantităților corespunzătoare de ambalaje interne necesare în vederea începerii producției și a realizării producției în serie în timp. În ceea ce privește ambalajele externe, Furnizorul și societatea Oechsler, pe baza principiului pro rata, vor procura cantitățile necesare în cadrul ciclului de ambalare în conformitate cu raporturile de circulație stabilite în planificarea volumului. Furnizorul va obține raportul de circulație de la un producător de ambalaje desemnat de către societatea Oechsler sau convenit de către societatea Oechsler și Furnizor. Pentru a demonstra faptul că ambalajele returnabile ale societății Oechsler au fost procurate și livrate, societatea Oechsler va primi o copie a avizului de expediție a mărfii corespunzător. Societatea Oechsler va înregistra cantitatea de ambalaje returnabile ca surplus la stocurile aflate la Furnizor.

Furnizorul se va asigura că ambalajele returnabile aflate la locația sa se află în bună stare și sunt pregătite pentru a fi utilizate și va repara ambalajele, în cazul în care este necesar. Ambalajele returnabile care nu se află în bună stare nu vor fi utilizate pentru livrări către societatea Oechsler sau către o societate reprezentată de către societatea Oechsler, ci vor fi marcate în mod corespunzător și returnate în mod separat societății Oechsler. Societatea Oechsler va distruge respectivele ambalaje returnabile necorespunzătoare pentru a fi utilizate. Costurile cu distrugerea vor fi suportate de către partea care a cauzat deteriorarea. Materialele de ambalare vor fi gata de utilizare în cazul în care, cu excepția altor semne rezultate în urma utilizării, nu prezintă alte distrugerii și în care piesele bought-in ce urmează a fi livrate împreună cu materialele nu își pierd din calitate ca urmare a utilizării viitoare.

Furnizorul va conveni, în prealabil, împreună cu societatea Oechsler, procedura de utilizare a ambalajelor returnabile.

Ca principiu, Furnizorul va solicita societății Oechsler ambalajele goale cu 10 zile înainte ca Furnizorul să aibă nevoie de acestea utilizând formularul de comandă (Anexa 1). Anexa 1 este valabilă exclusiv pentru locațiile din Germania.

2.5.2. Ambalaje returnabile ale Furnizorului

Utilizarea de către Furnizor a propriilor sale ambalaje returnabile va fi convenită împreună cu societatea Oechsler ca și chestiune de principiu. Furnizorul va fi răspunzător de procurarea ambalajelor returnabile necesare în cadrul întregului ciclu de ambalare.

Societatea Oechsler va fi obligată să utilizeze ambalajele returnabile în mod corespunzător și să le returneze, transport de plătit, Furnizorului după ce au fost golite. Orice reducere a valorii acestora determinată de uzura obișnuită va fi suportată de către Furnizor.

2.5.3. Evidența ambalajelor împrumutate

Evidența ambalajelor împrumutate va fi actualizată în mod corespunzător atunci când se fac noi achiziții. În acest scop, pentru a actualiza evidența ambalajelor împrumutate, se va efectua un inventar o dată pe an. Înlocuirea cantităților care lipsesc va fi convenită de către Furnizor și societatea Oechsler. Ambalajele returnabile livrate în mod suplimentar Furnizorului sau cantitățile de ambalaje returnabile achiziționate de către Furnizor pe propria cheltuială vor fi inițial înregistrate ca plusuri la stocurile deținute de către Furnizor în evidența ambalajelor împrumutate corespunzătoare. Avizul de expediție a mărfii va conține următoarele detalii:

- Numărul de evidență a ambalajelor împrumutate ale Furnizorului aflate la societatea Oechsler
- Numărul materialelor de ambalare ale societății Oechsler
- Numărul total al ambalajelor unitare.

Toate surplusurile și retragerile de ambalaje returnabile vor fi introduse în evidența ambalajelor împrumutate a societății Oechsler. Ambalajele returnabile (pline cu bunuri) furnizate societății Oechsler însoțite de avizul de expediție a mărfii sunt considerate surplusuri. Ambalajele returnabile (goale) care pleacă de la societatea Oechsler însoțite de avizul de expediție a mărfii sunt considerate retrageri. Surplusurile vor fi înregistrate pe baza avizului de expediție a mărfii sau a avizului de expediție, iar retragerile sunt înregistrate pe baza avizului de expediție a mărfii care însoțește ambalajele goale.

Anual, la data de 30 iunie și 31 decembrie, și/sau la solicitarea societății Oechsler, Furnizorul va actualiza evidența ambalajelor împrumutate. În acest scop, Furnizorul va solicita datele privind mișcările din evidența ambalajelor împrumutate a societății Oechsler din funcția de gestionare a ambalajelor goale a societății Oechsler sau de la o societate autorizată de către societatea Oechsler și va efectua, la data cheie (zile fără mișcări) o verificare a stocurilor fizice ale ambalajelor returnabile. Rezultatele verificării stocurilor și ale actualizării evidenței vor fi puse la dispoziția societății Oechsler în decurs de 14 zile de la efectuarea verificării stocurilor. În cazul în care este necesar, diferențele din inventar pot fi ajustate cu ajutorul înregistrărilor corective în evidențele ambalajelor împrumutate întocmite de către societatea Oechsler și Furnizor.

În acest scop, vor fi comparate avizele de expediție a mărfii și se vor lua în considerare doar acele avize de expediție a mărfii care cuprind detalii privind ambalarea în conformitate cu Ghidul de Logistică al societății Oechsler.

Pierderile vor fi înlocuite de către partea răspunzătoare de pierdere. În cazul în care Furnizorul nu efectuează o actualizare în decurs de șase luni, datele rezultate în urma inventarului din evidența ambalajelor împrumutate a societății Oechsler vor fi ajustate, Furnizorul având obligația de a le accepta. Furnizorul va fi răspunzător de pierderile înregistrate în stocurile din evidența ambalajelor împrumutate. Pierderile vor fi acoperite exclusiv pe cheltuiala Furnizorului. Prin urmare, se va lua în considerare perioada cuprinsă între data ultimei actualizări și data prezentă.

Sunt considerate pierderi cantitățile de ambalaje returnabile care lipsesc și care depășesc rata de pierdere obișnuită stabilită de către Furnizor. Stabilirea pierderilor în legătură cu ambalajele returnabile din activele circulante se realizează pe baza compatibilizării datelor de inventar și a evidenței ambalajelor împrumutate ale Furnizorului cu evidența ambalajelor împrumutate întocmită de către societatea Oechsler. Pierderile vor fi înlocuite de către partea răspunzătoare de pierdere.

2.6. Ambalajele nereturnabile (ambalaje de unică folosință)

Utilizarea cutiilor de carton/a ambalajelor nereturnabile necesită acordul scris al societății Oechsler.

Furnizorul este răspunzător de procurarea, pe proprie cheltuială, a ambalajelor nereturnabile, suficient de stabile, care să poată fi puse unele peste altele, asigurând, în mod corespunzător, siguranța și protecția încărcăturii în timpul transportului.

În cazul în care părțile au convenit asupra utilizării ambalajelor returnabile, iar livrarea este efectuată în ambalaje nereturnabile, piesele livrate în ambalaje nereturnabile (ambalaje exterioare) vor fi reambalate în ambalajele returnabile aparținând societății Oechsler în momentul preluării bunurilor de către societatea Oechsler sau de către o societate subcontractată de către societatea Oechsler. Fiecare operațiune de reambalare a unui dispozitiv mic de transport pentru încărcătură va fi facturată Furnizorului la prețului de 1,20 Euro.

Nu sunt acceptate straturile de cartoane și unitățile de încărcare incomplete care nu pot fi stivuite sau piramidele din cutii de carton.

CORECT

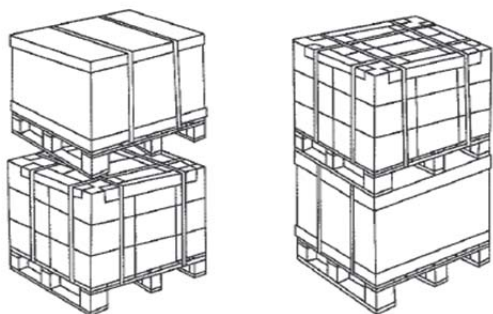

INCORECT

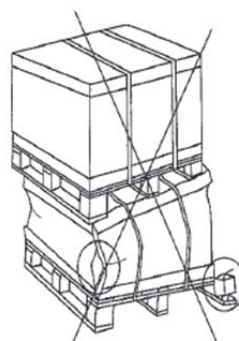

Nu sunt permise cutiile de carton cu greutatea de 500 kg; este permisă o greutate de 1,000 kg per palet!

3. Identificarea dispozitivelor de transport pentru încărcătură

Această specificație descrie standardul societății Oechsler în legătură cu producerea de etichete cu coduri de bare pentru bunuri și cu modul în care aceste etichete sunt aplicate ambalajelor. Etichetarea este necesară în vederea îmbunătățirii productivității și a realizării controlului materialelor prin achiziția eficientă de date, spre exemplu, pentru bunurile de intrare, depozitare, retrageri etc.

Prin urmare, toți Furnizorii vor respecta cu strictețe următoarele puncte.

3.1. Sistemul de management al calității VDA cu privire la etichetele bunurilor

Furnizorul va identifica toate unitățile de expediere în mod neambiguu cu ajutorul unei etichete principale pentru bunuri (Eticheta principală, HWA) aplicată pe partea frontală a paletului. Această etichetă redă conținutul paletului, numărul de ambalaje unitare și cantitatea de piese.

Exemplu: Eticheta conform standardului VDA 4902

(1) Warenempfänger	(2) Ablageort – Lagerort – Verwendungsschlüssel		
(3) Lieferschein-Nr. (N)	(4) Lieferantenschrift (Kurzname, Werk, PLZ, Ort)		
	(5) Gewicht netto	(6) Gewicht brutto	(7) Anzahl Packstücke
(8) Sach-Nr. Kunde (P)			
(9) Füllmenge (Q)	(10) Bezeichnung, Lieferung, Leistung		
	(11) Sach-Nr. Lieferant (30 S)		
(12) Lieferanten-Nr. (V)	(13) Datum	(14) Änderungsstand Konstruktion	
(15) Packstück-Nr. (S)	(16) Chargen-Nr. (H)		
(17)	Warenhänger VDA 4902, Version 3		

Mai mult, pentru a identifica mărfurile, se va aplica o etichetă secundară pentru bunuri pe fiecare unitate de ambalare.

Eticheta principală și cea secundară se vor utiliza în conformitate cu standardul VDA aplicabil (sau standardul Odette).

Etichetele bunurilor vor fi aplicate pe partea frontală, într-un loc vizibil din exterior, nu vor ieși în afara marginilor exterioare ale ambalajului și nu vor încăleca alte etichete. Capacitatea etichetelor de a rezista influențelor mediului și transportului va fi suficient de ridicată astfel încât etichetele bunurilor să poată fi citite la destinație atât manual cât și cu ajutorul aparatelor. Etichetele vor fi aplicate doar în buzunarele pentru etichete prevăzute în acest sens sau cu ajutorul punctelor autocolante.

Mai mult, în cazul livrărilor în containere returnabile, toate etichetele vechi vor fi îndepărtate în totalitate și/sau distruse pentru a deveni ilizibile astfel încât informațiile de identificare ale unităților de ambalare să poată fi citite cu ușurință.

Fiecare ambalaj returnabil este identificat cu ajutorul unui număr al materialului de ambalare din 6 cifre atribuit de către societatea Oechsler. Acest număr se va obține de la societatea Oechsler.

Toate câmpurile cu coduri de bare trebuie să conțină simboluri de identificare. Simbolul este situat în prima poziție după începerea fiecărui caracter al codului de bare și servește la identificarea următoarelor informații. Simbolul devine vizibil doar în momentul scanării.

Etichetele bunurilor în conformitate cu VDA vor conține următoarele date!

Numărul câmpului	Denumirea câmpului / Elementul pentru date	Identificarea codului de bare
1	Destinatarul bunurilor	
2	Locul descărcării – locul depozitării – utilizarea	
3	Numărul avizului de expediție a mărfii	N
4	Adresa furnizorului (denumirea prescurtată, sediu, cod poștal, localitate)	
5	Greutatea netă	
6	Greutatea brută	
7	Cantitatea totală a unităților de ambalare	
8	Numărul de articol al clientului	P
9	Cantitatea ce urmează a fi umplută	Q
10	Destinația, livrarea, service-ul	
11	Numărul de articol al furnizorului	30 S
12	Numărul furnizorului	V
13	Data	
14	Nivelul de revizie a design-ului	
15	Numărul unității de ambalare	8
16	Numărul lotului	H
17		

3.2. Aplicarea etichetelor bunurilor

Cazul 1

Containere sau cutii de carton

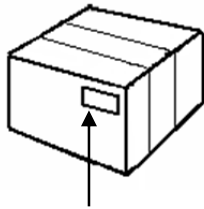

Etichetele bunurilor vor fi aplicate pe partea frontală.

Cod de bare – eticheta pentru bunuri

Cazul 2

Cutii paleți

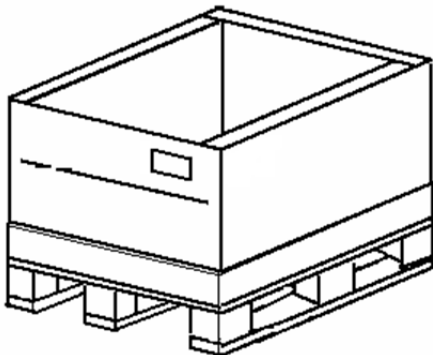

Etichetele bunurilor vor fi aplicate pe partea frontală, în treimea superioară a suprafeței.

Cazul 3

Cutii de carton pe paleți

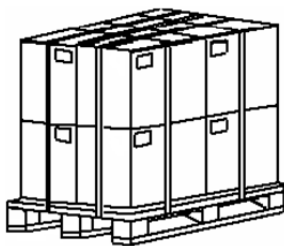

Etichetele bunurilor vor fi aplicate pe fiecare cutie.

Cazul 4

Role - standard

Etichetă pentru bunuri

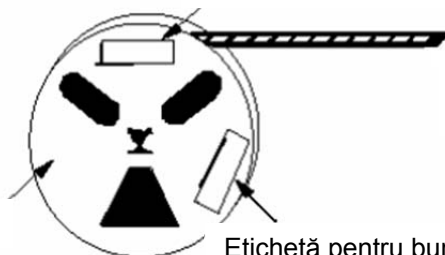

Indicarea avertizării ESD

Etichetă pentru bunuri

Cazul 5

Carton (doar rolă)

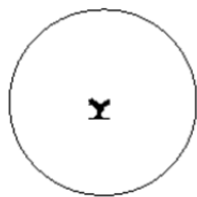

Cazul 6

Role mici



Etichetele pentru bunuri cu cod de bare vor fi aplicate pe o suprafață plană pentru a împiedica deteriorarea acestora și pentru a le spori lizibilitatea.

Toate rolele vor fi așezate de așa manieră încât banda să poată fi derulată din partea superioară dreaptă. Etichetele bunurilor vor fi vizibile pentru operator.

Cazul 7

Direcțiile de alimentare

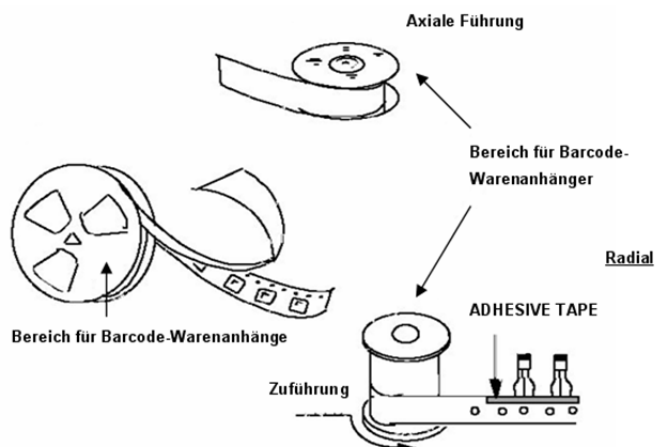

Aplicarea etichetelor bunurilor pe pachetele uscate

Etichetele bunurilor menționate se vor aplica rolelor ambalate în pachete uscate și pachetelor uscate. Furnizorul se va asigura că pe rolă s-a aplicat cel puțin 0 (1) etichetă pentru bunuri a societății Oechsler.

Notă:

În cazul în care rolele sunt ambalate în pachete uscate fără eticheta/ele pentru bunuri ale societății Oechsler, societatea Oechsler va solicita aplicarea unei etichete detașabile pe pachetul uscat care, ulterior deschiderii pachetului uscat, poate fi aplicată rolei.

Materialele pe role

Etichetele pentru bunuri cu cod de bare vor fi aplicate doar pe suprafețe plane pentru a împiedica deteriorarea etichetelor și pentru a asigura lizibilitatea informațiilor pe care le conțin.

Aplicarea etichetelor pe role se va realiza de așa manieră încât etichetele să rămână vizibile pentru operatorii care desfășoară rolele.

Containerele și unitățile de expediere (la utilizarea ambalajelor returnabile)

Toate etichetele bunurilor vor fi aplicate pe ambalajele returnabile de așa manieră încât să poată fi îndepărtate fără să lase urme. În cazul nerespectării acestei prevederi, Furnizorul va suporta toate cheltuielile rezultate în urma curățării ambalajelor returnabile.

Trasabilitatea loturilor

În cazul în care, în ceea ce privește trasabilitatea loturilor, piesele individuale necesită indicarea unui număr al lotului, fiecare număr al lotului va fi ambalat separat.

4. Livrarea

4.1. Data livrării / Datele recepției bunurilor

Pentru a optimiza fluxul delicat al bunurilor de intrare care poate fi planificat în mod optim, este necesar ca datele de livrare indicate în comanda de cumpărare sau programul de rechemare sau ziua lucrătoare convenită împreună cu societatea Oechsler să fie respectate cu strictețe.

Bunurile destinate unității de producție din Ansbach sunt primite de Luni până Vineri între orele 6.00- 17.00; în unitatea de la Weissenburg, bunurile pot fi primite de Luni până Joi, între orele 6.00 - 16.00, iar Vineri între orele 6.00 - 12.00, iar în unitatea de la Lipova, de Luni până Vineri între orele 07.00 - 17.00. Livrările regulate se vor efectua în aceste intervale orare. Scopul este de a stabili împreună cu Furnizorul date fixe de livrare. În cazuri excepționale, livrările pot fi, de asemenea, efectuate – ulterior obținerii acordului prealabil al societății Oechsler- în afara intervalelor orare mai sus menționate.

La acceptarea livrărilor, societatea Oechsler va trata cu prioritate furnizorii care vor respecta datele de livrare.

4.2. Dimensiunile exterioare și greutatea

În cazul unei unități de încărcare, sunt acceptate următoarele dimensiuni: L 1200 mm x l 800 mm x Î max. 1100 mm. Greutatea maximă per europalet este de: 1000 kg. În cazul livrărilor de către furnizori intraeuropeni, se vor utiliza, în principiu, europaletii aflați în stare foarte bună; aceștia permit fixarea clemelor paleților conținând marcajele cu codurile de bare, care, în caz contrar, nu pot fi procesate automat prin scanare. Din cauza unui sistem de verificare 100% a conturilor integrat în depozitul industrial automat, vor fi respectate cu strictețe dimensiunile indicate pentru fiecare unitate de încărcare.

Sunt permise următoarele înălțimi maxime de stivuire:

EG 4317 (OE2) 6 straturi

EG 6432 (OE1) 3 straturi

Materiile prime livrate sunt depozitate pe paleți. Dimensiunile maxime ale unei unități de încărcare stabile și rezistente care să poată fi accesată pe partea frontală sunt: L 1200mm x l 1000mm x Î 1100mm. Greutatea maximă per palet: 1,250 kg.

4.3. Informații și documente care însoțesc livrarea

Furnizorul se va asigura că bunurile sunt însoțite de un document cum ar fi EDI / RDT / DFÜ în conformitate cu standardul VDA aplicabil.

În mod alternativ, furnizorul poate utiliza avizele de expediție a mărfii și comenzile în conformitate cu recomandările VDA aplicabile.

Livrarea va fi însoțită de o (1) copie a avizului de expediție a mărfii. Avizele de expediție a mărfii nu vor fi prinse pe bunuri și nici nu vor fi ambalate împreună cu bunurile. Toate documentele însoțitoare (aviz de expediție a mărfii, certificate etc.) vor fi predate în plic sigilat unui transportator, iar, la livrare, vor fi predate societății Oechsler sau furnizorului de servicii logistice autorizat de către societatea Oechsler. Excepție: În cazul expedierilor efectuate de către o companie de curierat sau de către Căile Ferate Federale ale Germaniei, toate documentele însoțitoare (avize de expediție a mărfii, certificate etc.) vor fi atașate în afara buzunarului corespunzător.

Avizele de expediție a mărfii conțin aceleași informații ca și eticheta principală pentru bunuri. În plus, fiecare aviz de expediție a mărfii va indica numărul comenzii de cumpărare corespunzător fiecărui număr al materialului. Se va utiliza un (1) singur aviz de expediție a mărfii pentru fiecare număr al materialului. Nu este permisă atribuirea mai multor numere ale materialelor cu un singur aviz de expediție a mărfii.

Este întotdeauna necesar să se indice în mod clar atât tipul de ambalaj (spre exemplu, KLT 3147, 4147) cât și unitățile de ambalare pentru fiecare articol din avizul de expediție a mărfii. Se poate solicita societății Oechsler o listă completă a numerelor articolelor corespunzătoare ambalajelor returnabile aparținând societății Oechsler.

Avizul de expediție a mărfii va conține următoarele informații:

- Numărul materialului atribuit de către societatea Oechsler
- Numărul articolului din comanda de cumpărare a societății Oechsler
- Numărul materialului de ambalare al societății Oechsler
- Numărul total de ambalaje unitare dintr-un lot
- Numărul total de ambalaje unitare
- Cantitatea totală de piese per lot
- Cantitatea totală de piese din toate loturile livrate
- Identificarea paleților reziduali sau micști prin detalii precise.

În plus, informațiile detaliate cuprinse în avizul de expediție a mărfii vor fi prezentate de așa manieră încât să poată fi verificate de către societatea Oechsler, spre exemplu:

- Numărul foilor de capăt și a foliilor IMD va fi indicat pe role, nu pe piese
- Inserțiile de carton vor fi indicate în kilograme, nu în bucăți.

Toate avizele de expediție a mărfii aferente livrării vor fi menționate pe următoarea comandă și vor fi atașate ca și anexă. De asemenea, vor fi anexate toate celelalte documente însoțitoare necesare (documente vamale, cum ar fi EUR1, T1 etc.).

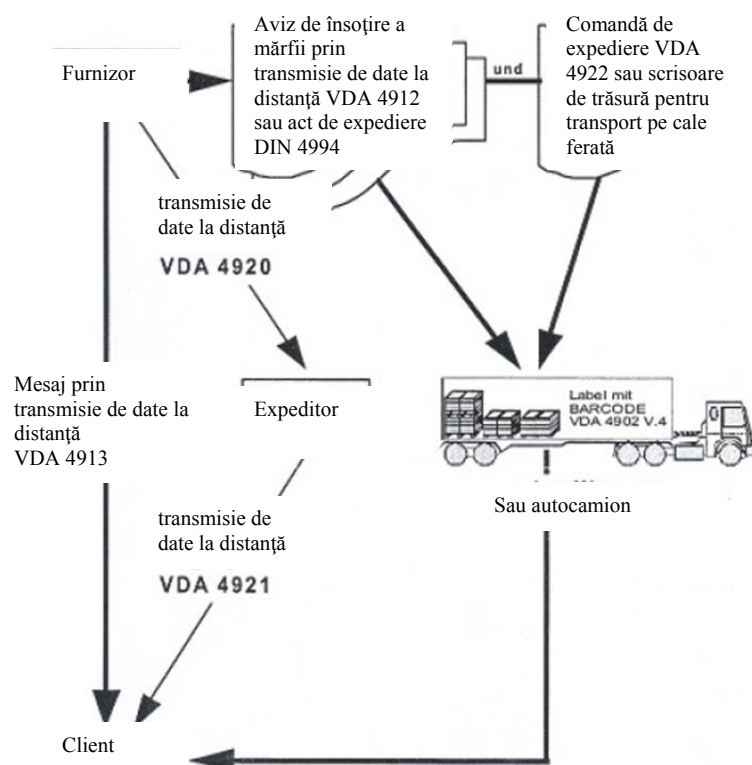

În cazul nerespectării instrucțiunilor de livrare (se impun acțiuni de cercetare deoarece lipsesc numărul materialului, nivelul de revizuire etc), societatea Oechsler va depune o reclamație în acest sens. Societatea Oechsler își rezervă dreptul de a face și alte reclamații viitoare. Mai mult, respectivele reclamații vor fi luate în considerare în evaluarea furnizorilor de către societatea noastră.

5. Transportul

Cu excepția cazului în care s-a convenit altfel, livrările către societatea Oechsler se vor efectua DDP / DAP (conform Incoterms 2010) la locul de recepție indicat de către societatea Oechsler în fiecare caz.

În cazul în care s-a convenit cu societatea Oechsler pentru livrarea paletilor sub forma Incoaterm EXW, se va utiliza în exclusivitate numărul de client Oechsler 107094, după cum urmează:

Național: Schenker Nürnberg, Bremerhavener Str. 25, 90451 Nürnberg,
Departamentul de Management al Proceselor, Tel: 0911 – 96 32 444

Internațional: Schenker Nürnberg, Kohlenhofstraße 3, 90443 Nürnberg,
Departamentul de relații cu publicul, Tel: (+49) 9134 – 20 05 444

Vă rugăm să utilizați numărul de cont al societății Oechsler 107094

Cheltuielile de transport rezultate din vina Furnizorului (premium freight cauzat de întârzierea livrării, returnarea livrărilor datorate livrărilor înainte de termen sau în exces) vor fi suportate de către Furnizor.

Furnizorul se va asigura că toți transportatorii contractați de către furnizor utilizează doar vehicule prevăzute cu mijloace și componente corespunzătoare de fixare a încărcăturii astfel încât bunurile să sosească în bună stare la locul livrării. În cazul livrării unor bunuri deteriorate, societatea Oechsler va refuza acceptarea bunurilor și le va returna pe cheltuiala Furnizorului. Mai mult, societatea Oechsler atrage atenția asupra

faptului că bunurile nedeteriorate dar care constituie parte a unei astfel de livrări pot fi, de asemenea, respinse.

Se recomandă utilizarea vehiculelor care permit descărcarea de pe o rampă de descărcare și care au o înălțime maximă de construcție de 4 metri pe toată lungimea vehiculului.

6. Dreptul de proprietate

Dreptul de proprietate va fi determinat pe baza principiului pro rata de distribuire în vederea aprovizionării. La finalul unui proiect, se va efectua o verificare a stocurilor și se vor efectua inventare. Cantitățile deținute vor fi calculate proporțional, pe baza cifrelor societății Oechsler cu privire la cantitatea cumulativă primită din cantitatea de piese livrate.

7. Diverse

În principiu, orice acord individual convenit cu societatea Oechsler prevalează asupra prezentului ghid general de logistică.

